



EX500™

Expert Series
Two-Way Radio User Guide
Guide de l'utilisateur
de l'appareil radio émetteur-récepteur

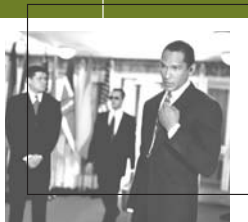

TABLE DES MATIÈRES

Droit d'auteur et Copie de logiciel	2	Mise en route	11
Sécurité	3	Recharge de la pile	12
Sécurité du produit et conformité aux normes d'exposition à l'énergie radiofréquence (RF)	3	État de la pile	13
Aperçu de la radio	5	Informations sur les accessoires	14
Pièces de la radio	5	Installation de la pile	14
Bouton Marche/Arrêt/Volume	6	Retrait de la pile	14
Bouton de réglage du sélecteur de canal	6	Installation de l'antenne	15
Bouton de conversation	6	Retrait de l'antenne	15
Microphone	6	Installation du couvercle du connecteur latéral	16
Voyant DEL	6	Mise sous tension ou hors tension de la radio	16
Touches programmables	6	Réglage du volume de la radio	17
Tonalités	8	Sélection d'un canal radio	17
Indicateurs sonores pour les touches programmables	8	Envoi d'un appel	17
Fonctions audio améliorées	9	Réception d'un appel	17
Décomposition de faible intensité (DFI) .	9	Renseignements sur les appels radio . 19	
Compression-expansion	9	Réception d'un appel sélectif	19
Informations sur la pile	11	Réception d'un Avis d'appelMC	19
Conseils d'entretien de la pile	11	Signaux d'alerte	19
		Intercommunication	20
		Réglage silencieux	20
		Niveau de puissance	21
		Balayage	23
		Activation et désactivation du balayage . .	23

Réponse	23
Suppression d'un canal importun	23
Réintégration d'un canal importun dans la liste de balayage	24
Avis de découverte d'un canal balayé	24
Liste de priorité des membres du balayage	25
Garantie	27
Garantie limitée.	27
Accessoires	31
Étuis	31
Haut-parleur/microphone à distance.	31
Écouteurs	31
Piles	31
Chargeurs.	31
Antennes	32

DROIT D'AUTEUR ET COPIE DE LOGICIEL

Les produits Motorola décrits dans le présent guide peuvent inclure des logiciels Motorola protégés en vertu de la loi sur le droit d'auteur enregistrés dans des mémoires à semi-conducteurs ou dans d'autres supports. Les lois du Canada, des États-Unis et d'autres pays protègent, au nom de Motorola, certains droits exclusifs visant les logiciels, y compris mais non de façon limitative, les droits exclusifs de copie et de reproduction des logiciels protégés par la loi sur le droit d'auteur. Par conséquent, la loi sur le droit d'auteur protégeant tous les logiciels inclus avec les produits décrits dans le présent guide interdit toute copie, reproduction, modification, ingénierie à rebours ou distribution de ces logiciels sans l'autorisation écrite expresse de Motorola. Par surcroît, aucune licence n'est accordée directement, par inférence, estoppel ou autre en vertu des droits d'auteur, des droits de brevets ou d'une demande de brevet pour tout achat d'un produit Motorola, à l'exception d'une licence d'utilisation normale et non exclusive délivrée par l'exécution d'une loi lors de la vente d'un produit.

SÉCURITÉ

SÉCURITÉ DU PRODUIT ET CONFORMITÉ AUX NORMES D'EXPOSITION À L'ÉNERGIE RADIOFRÉQUENCE (RF)



Avant d'utiliser ce produit, lisez les instructions du mode d'emploi sécuritaire dans la brochure sur la sécurité du produit et l'exposition à l'énergie radiofréquence fournie avec votre radio.

ATTENTION !

L'usage de cette radio doit être exclusivement professionnel, conformément au règlement de la FCC (Commission fédérale américaine des communications) relatif à l'exposition à l'énergie radiofréquence. Avant d'utiliser ce produit, lisez les informations relatives à l'exposition à l'énergie radiofréquence, ainsi que le mode d'emploi contenus dans la brochure sur la sécurité du produit et sur l'exposition à l'énergie radiofréquence fournie

avec la radio (numéro de référence de publication Motorola 68P81095C98) afin d'assurer sa conformité aux limites d'exposition à l'énergie radiofréquence.

Pour obtenir une liste des antennes, batteries et autres accessoires agréés Motorola, rendez-vous sur le site Web suivant sur lequel sont répertoriés les accessoires agréés : <http://www.motorola.com/cgiss/index.shtml>.

REMARQUES :

APERÇU DE LA RADIO

PIÈCES DE LA RADIO

Modèle EX500

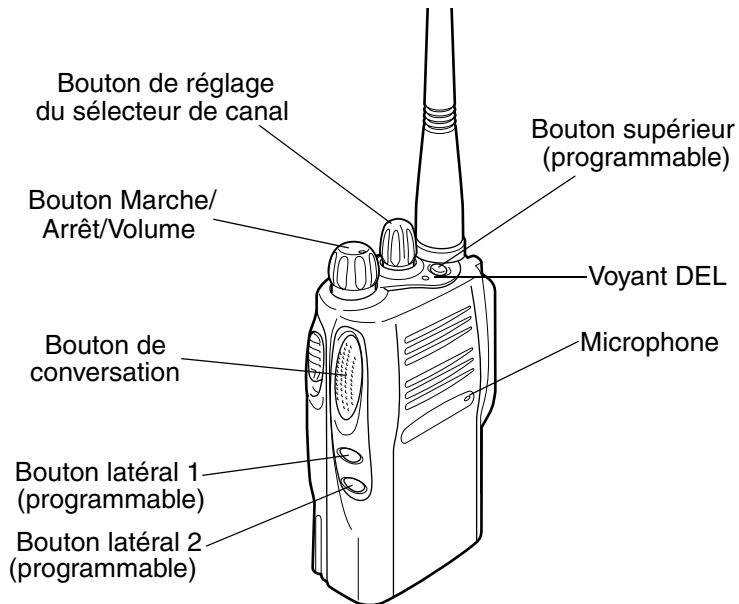

Bouton Marche/Arrêt/Volume

Permet de mettre la radio sous tension ou hors tension et d'en régler le volume.

Bouton de réglage du sélecteur de canal

Permet à la radio de passer à différents canaux.

Bouton de conversation

Appuyez sur le **bouton de conversation (PTT)** et maintenez-le enfoncé pour parler; relâchez-le pour écouter.

Microphone

Lors de l'envoi d'un message, parlez clairement dans le microphone.

Voyant DEL

Indique l'état de la pile, de la mise sous tension et du balayage, de même que l'information reliée à un appel radio.

Touches programmables

Plusieurs touches de la radio peuvent être programmées en tant que raccourcis des fonctions. Parmi les touches programmables, on compte :

- bouton supérieur,
- deux boutons latéraux

Chaque bouton peut donner accès à un maximum de deux fonctions. Selon le type de bouton, procédez comme suit :

- **Appui de courte durée** - appuyez rapidement et relâchez les touches programmables, ou
- **Appui de longue durée** - appuyez sur les touches programmables et maintenez-les enfoncées pendant au moins 1,5 secondes, ou
- **Enclenchement continu** - appuyez sur les touches programmables et maintenez-les enfoncées lors de la vérification de l'état ou en effectuant des ajustements.

Le tableau de la page 17 résume les fonctions programmables disponibles.

Bouton	Appui de courte durée	Appui de longue durée	Enclenchement continu	Page	Bouton
Urgence*	Émet un signal d'urgence.	Permet d'annuler l'état d'urgence de votre radio.	—	29	
Surveillance/ Surveillance continue	—	Surveillance continue d'un canal sélectionné.	Surveillance des activités d'un canal sélectionné.	33	
Réglage du volume	—	—	Émet une tonalité vous permettant d'ajuster le volume de votre radio.	27	
Indicateur de niveau de la pile	—	—	Vérifie l'état de chargement de la pile.	23	
Balayer/ Supprimer canal importun	Bascule entre la mise en marche et l'arrêt de la fonction Balayage.	Supprime un canal importun pendant le balayage.	—	33	
Puissance d'émission	Bascule entre le niveau élevé et le niveau faible de la puissance d'émission de votre radio.†		—	31	
Relais/ Intercommuni- cation	Bascule entre l'utilisation d'un relais conventionnel et la transmission directe à une autre radio.†		—	30	
Réglage silencieux	Bascule entre le niveau de réglage silencieux et normal de votre radio.†		—	30	

* Le cas échéant, la fonction d'urgence peut être programmée sur le bouton supérieur SEULEMENT.

† Selon la programmation de votre radio par le détaillant, ces fonctions sont activées SOIT par un appui de courte durée, SOIT par un appui de longue durée, mais pas les deux.

TONALITÉS

Tonalité aiguë  Tonalité grave 



Tonalité de réussite du test d'auto-contrôle



Tonalité d'échec du test d'auto-contrôle



Tonalité positive



Tonalité négative

INDICATEURS SONORES POUR LES TOUCHES PROGRAMMABLES

Certaines touches programmables basculent d'une fonction à l'autre (alternent entre deux choix d'option). Ces touches utilisent des tonalités pour indiquer le changement.

Touches programmables	Tonalité positive	Tonalité négative
Balayage	Amorce la fonction Balayage	Cesse la fonction Balayage
Puissance d'émission	Transmission à faible puissance	Transmission à puissance élevée
Réglage silencieux	Fonctionne selon un réglage silencieux	Fonctionne selon un réglage normal
Relais/ Intercommunication	N'UTILISE PAS de relais	Utilise un relais

FNCTIONS AUDIO AMÉLIORÉES

Décomposition de faible intensité (DFI)

La fonction DFI de votre radio améliore la qualité sonore en diminuant les bruits de fond importuns lors de la réception d'un message. Cette fonction est compatible avec la plupart des systèmes de traitement des audiofréquences offerts sur le marché.

Compression-expansion

Cette fonction permet une amélioration plus poussée des qualités sonores de votre radio. Elle compresse votre voix lors de la transmission, puis l'étend pendant la réception tout en réduisant les bruits parasites. Cependant, pour vraiment profiter de cet avantage, **TOUTES** les radios émettrices et réceptrices doivent activer cette fonction.

REMARQUE : Communiquez avec votre détaillant pour connaître la configuration actuelle de la fonction Compression-expansion de votre radio ou pour en modifier les paramètres.

REMARQUES :

MISE EN ROUTE

INFORMATIONS SUR LA PILE

Conseils d'entretien de la pile

Cet appareil fonctionne à l'aide d'une pile rechargeable.

Les conseils suivants vous aideront à obtenir un rendement supérieur et une durée de vie optimale de votre pile rechargeable Motorola.

- Lorsqu'elles arrivent directement de l'usine, les piles ne sont pas chargées. Avant une première utilisation, il faut toujours charger une pile neuve entre 14 et 16 heures, quel que soit l'état indiqué sur le chargeur.
- Le fait de charger une pile à l'aide d'un accessoire non approuvé par Motorola peut endommager la pile et annuler sa garantie.
- Lorsque vous chargez une pile reliée à la radio, éteignez l'appareil afin d'assurer une charge complète.
- Idéalement, la pile doit être conservée dans un endroit à température ambiante (environ 25 °C ou 77 °F). Charger une pile froide (température inférieure à 10 °C ou 50 °F) peut entraîner une fuite de l'électrolyte et, en bout de ligne, la défaillance de la pile.
- Inversement, charger une pile chaude (température supérieure à 35 °C ou 95 °F) réduit la capacité de décharge, atténuant ainsi le rendement de la radio. Les chargeurs de pile à taux rapide de Motorola sont dotés d'un circuit de détection de température pour assurer que la pile est chargée conformément aux températures spécifiées.
- Les piles neuves peuvent être rangées jusqu'à deux ans sans diminuer leur durée de vie. Entreposez les piles neuves/inutilisées dans un endroit frais et sec.
- Les piles qui ont été entreposées devraient être chargées pendant la nuit.

- Ne mettez pas une pile complètement chargée dans le chargeur pour un « regain d'énergie ». Cette opération réduira **considérablement** la durée de vie de la pile.
- Ne laissez pas votre radio et votre pile dans le chargeur lorsqu'elles ne sont en cours de recharge. Un chargement continu réduit la durée de vie de la pile. (N'utilisez pas votre chargeur à titre de support.)
- Pour une durée de vie optimale et un rendement supérieur, utilisez les chargeurs approuvés par Motorola uniquement. Ils ont été conçus pour fonctionner comme un complexe énergétique intégré.

Recharge de la pile

Lorsque le niveau de la pile est très faible, vous devez la recharger afin de continuer à utiliser votre radio.

1. Insérez la radio dotée de la pile ou la pile seule dans le chargeur.
2. Le voyant DEL du chargeur indique l'état de la recharge.

REMARQUE : Les piles neuves ou qui n'ont pas été utilisées depuis plusieurs mois peuvent indiquer un état de charge complet (voyant DEL vert continu) prématuré. Aussi, vous devez charger les piles entre 14 et 16 heures avant la première utilisation afin d'optimiser leur performance.

Couleur du voyant DEL	État
Clignotement vert simple	La mise sous tension du chargeur s'est bien déroulée.
Rouge clignotant*	Impossible de recharger la pile.
Jaune clignotant	Le chargeur se prépare à recharger.
Rouge	La pile est en cours de chargement.
Vert clignotant†	La pile est chargée à 90 %.
Vert	La pile est complètement chargée.

* Retirez la pile du chargeur et utilisez une gomme à effacer pour nettoyer les quatre contacts métalliques situés sous la pile. Réinsérez la pile dans le chargeur. Si le voyant DEL rouge continue de clignoter, remplacez la pile.

† Une pile standard peut nécessiter une heure pour se charger à 90 % de sa capacité.

État de la pile

Vous pouvez vérifier l'état de la pile en maintenant enfoncée la touche **Indicateur de niveau de la pile** préprogrammée (voir page 17). L'état de charge est indiqué par la couleur du Voyant DEL de la radio.

Niveau de la pile	Voyant DEL
Élevé	Vert
Satisfaisant	Jaune
Faible	Rouge clignotant
Très faible	Aucun

REMARQUE : Lorsque l'indicateur de niveau de la pile ne s'allume PAS, c'est peut-être que la pile n'est pas un produit authentique de Motorola.

INFORMATIONS SUR LES ACCESSOIRES

Installation de la pile

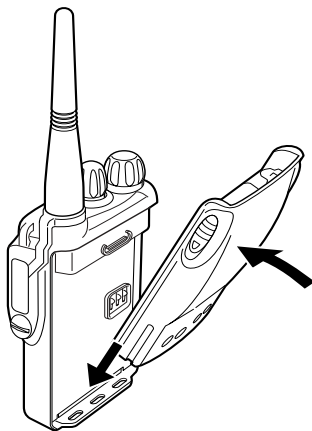

- 1 Insérez les extrémités de la pile dans les fentes inférieures de la radio.
- 2 Appuyez sur la partie supérieure de la pile vers la radio, jusqu'à ce qu'un déclic se fasse entendre.

REMARQUE : Assurez-vous que les deux loquets de la pile sont solidement fixés.

Retrait de la pile

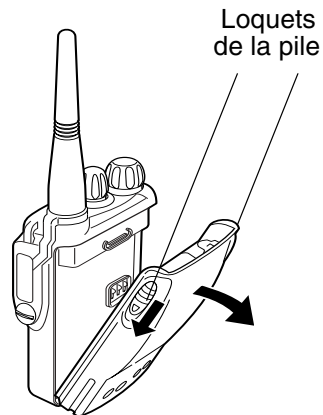

- 1 Éteignez la radio si elle est sous tension.
- 2 Faites glisser les loquets de la pile, situés de chaque côté, vers le bas.
- 3 Tirez la partie supérieure de la pile dans la direction opposée à l'appareil.

Installation de l'antenne

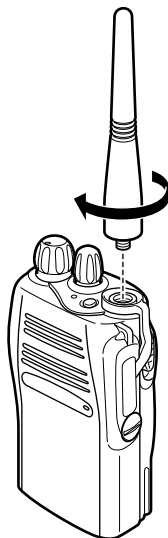

- 1 Alignez l'extrémité filetée de l'antenne avec le connecteur de la radio.
- 2 Vissez l'antenne dans le sens des aiguilles d'une montre pour la fixer à la radio.

Retrait de l'antenne

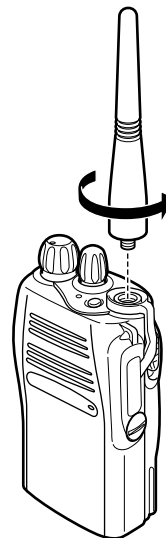

Dévissez l'antenne dans le sens inverse des aiguilles d'une montre pour la retirer.

Installation du couvercle du connecteur latéral

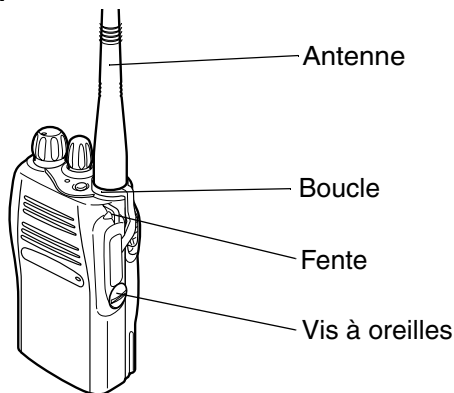

- 1 Placez la boucle (fixée au couvercle du connecteur latéral) sur l'antenne, puis glissez cette dernière vers le bas jusqu'à ce qu'elle touche le dessus de la radio.
- 2 Insérez le support supérieur du couvercle dans la fente située au-dessus du connecteur.
- 3 Fixez le couvercle sur le connecteur, puis alignez la vis à oreilles sur le trou taraudé de la radio.
- 4 Serrez la vis à oreille pour maintenir le couvercle en place. **Évitez de serrez la vis trop fort.**

MISE SOUS TENSION OU HORS TENSION DE LA RADIO

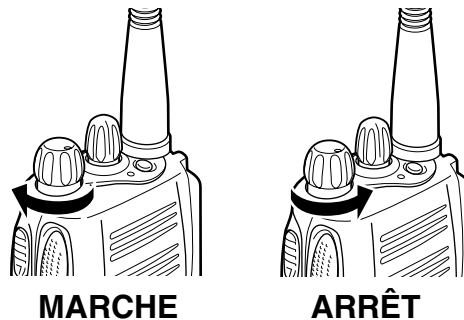

- 1 Faites tourner le bouton **Marche/Arrêt/Volume** (voir page 15) dans le sens horaire pour activer la radio. Une tonalité de réussite du test d'auto-contrôle se fait entendre le voyant DEL vert s'allume si la mise sous tension est correcte. Lorsque la mise sous tension échoue, vous entendez la tonalité d'échec du test d'auto-contrôle.
- 2 Faites tourner le bouton **Marche/Arrêt/Volume** (voir page 15) dans le sens antihoraire jusqu'à ce qu'un déclic se fasse entendre pour éteindre la radio.

RÉGLAGE DU VOLUME DE LA RADIO

- 1 Maintenez le bouton **de réglage du volume** enfoncé (voir page 17) ; une tonalité continue se fait entendre.
- 2 Faites tourner le bouton **Marche/Arrêt/Volume** (voir page 16) pour régler le niveau du volume.
- 3 Relâchez le bouton **de réglage du volume** (voir page 17).

SÉLECTION D'UN CANAL RADIO

Votre radio offre seize (16) canaux pour un accès facile aux canaux conventionnels désirés. Certains canaux de votre radio peuvent ne pas être programmés. Communiquez avec votre détaillant pour de plus amples informations.

Pour sélectionner un canal :

Faites tourner le bouton du **Sélecteur de canal** (voir page 15) dans le sens horaire ou antihoraire, jusqu'à ce que vous atteigniez le canal désiré.

ENVOI D'UN APPEL

- 1 Allumez la radio.
- 2 Utilisez le bouton du **Sélecteur de canal** (voir page 15) pour sélectionner le canal désiré.
- 3 Appuyez sur le **bouton de conversation (PTT)** (voir page 15), puis parlez clairement dans le microphone que vous tenez à environ 2,5 à 5 cm (1 à 2 po) de votre bouche.
- 4 Relâchez le **bouton de conversation (PTT)** (voir page 15) lorsque vous avez terminé de parler.

RÉCEPTION D'UN APPEL

- 1 Allumez la radio.
- 2 Réglez le volume de votre radio.
- 3 Trouvez le canal désiré.
- 4 Lors de la réception d'un appel, vous entendez l'appelant selon le niveau de volume réglé.

REMARQUES :

RENSEIGNEMENTS SUR LES APPELS RADIO

RÉCEPTION D'UN APPEL SÉLECTIF

Un appel sélectif permet à un émetteur radio de communiquer avec un seul récepteur, sans engager d'autres utilisateurs dans la conversation.

Lorsque vous recevez un appel sélectif :

- Deux signaux d'avis se font entendre.
- Le voyant DEL jaune s'allume.

Pour répondre à l'appel, appuyez sur le **bouton de conversation (PTT)**.

RÉCEPTION D'UN AVIS D'APPEL^{MC}

Lorsque vous recevez un Avis d'appel, votre radio émet de façon continue quatre tonalités d'alerte jusqu'à ce que vous répondiez.

Appuyez sur le **bouton de conversation (PTT)** pour répondre à l'Avis d'appel, ou appuyez sur n'importe quelle autre touche pour annuler.

Remarque : Effacez le message pour recevoir d'autres appels sélectifs.

SIGNAUX D'ALERTE

S'il est programmé par votre détaillant, le bouton supérieur orange envoie l'un des signaux d'alerte suivants :

- Signal d'alerte MDC (uniquement si votre système de signalisation est MDC), et
- Sirène d'urgence

Remarque : La fonction **Signal d'alerte MDC** vous permet, grâce à une touche de raccourci, d'appeler une radio ou un centre de contrôle particulier (configuré au préalable par votre détaillant) en cas d'urgence. Lorsqu'elle est activée, la radio passe à un état d'urgence qui peut être programmé pour

- renvoyer de façon continue une rétroaction visuelle et sonore,
- renvoyer une rétroaction visuelle seulement, ou

- permettre à la radio de recevoir et de transmettre sans renvoyer de rétroaction sonore ou visuelle.

La **Sirène d'urgence** entraînera la répétition d'une tonalité émise à l'intensité maximale du volume de la radio.

- 1 Appuyez sur le bouton **Urgence** puis relâchez-le (voir page 17) pour enclencher une sirène d'urgence.
- 2 Appuyez sur le bouton **Urgence** et maintenez-le enfoncé (voir page 17) pour annuler la sirène d'urgence.
- 3 Appuyez sur le bouton **Urgence** puis relâchez-le (voir page 17) pour relancer une séquence d'urgence.

INTERCOMMUNICATION

Dans votre réseau de télécommunications, vous pouvez utiliser un relais pour augmenter la portée de votre transmission au-delà de la zone couverte par votre radio. Cependant, vous pouvez communiquer avec un autre utilisateur situé dans votre portée radio sans passer par un relais, en utilisant la fonction *Intercommunication*. Cette fonction est

particulièrement utile lorsque le relais est inactif.

Appuyez sur le bouton **Relais/ Intercommunication** configuré pour basculer entre l'appel via le relais et l'appel direct. Une tonalité positive indique que la radio est en mode Intercommunication tandis qu'une tonalité négative indique que l'appareil est en mode Relais.

RÉGLAGE SILENCIEUX

Lorsqu'un canal capte plusieurs appels importuns émis par des émetteurs éloignés qui n'appartiennent pas à votre groupe de conversation ou lorsque les bruits de fond sont excessifs, vous pouvez tenter de filtrer ces transmissions à l'aide du réglage silencieux. Cependant, le réglage silencieux peut entraîner le filtrage abusif des appels émis par certains membres éloignés de votre groupe de conversation.

Pour déterminer le seuil du réglage silencieux :

Appuyez sur le bouton **Réglage silencieux** configuré pour basculer entre les réglages normal et silencieux de votre radio. Une tonalité positive indique que la radio fonctionne en mode Silencieux tandis qu'une tonalité négative indique que l'appareil est en mode Normal.

NIVEAU DE PUISSANCE

Vous pouvez transmettre vos appels selon différents niveaux de puissance de transmission. D'une part, le niveau élevé signifie que vous pouvez joindre une radio éloignée. D'autre part, le niveau de puissance faible économise l'énergie de la pile. Il vous est conseillé de transmettre à faible puissance aussi souvent que possible et d'utiliser le niveau élevé au besoin seulement.

Appuyez sur le bouton **Puissance d'émission** configuré pour basculer entre les niveaux de puissance d'émission élevé et faible de votre radio. Une tonalité positive indique que la radio fonctionne en mode de puissance Faible tandis qu'une tonalité négative indique que l'appareil est en mode de puissance Élevé.

REMARQUES :

BALAYAGE

Vous pouvez surveiller plusieurs canaux de sorte à recevoir un appel transmis depuis l'un de ces canaux. Vous pouvez programmer jusqu'à seize canaux différents dans votre liste de balayage. Tous les canaux peuvent partager la même liste de balayage ou être affectés à plusieurs listes de balayage.

Lorsque la fonction Balayage est activée et que la radio capte un appel provenant d'un canal de sa liste de balayage, la radio passe automatiquement à ce canal afin que vous receviez l'appel.

ACTIVATION ET DÉSACTIVATION DU BALAYAGE

Le voyant DEL vert clignote pendant une activité de balayage. Le clignotement cesse lorsque la radio trouve un canal.

- 1 Appuyez sur le bouton **Balayage** (voir page 17) pour lancer une activité de balayage.
- 2 Appuyez de nouveau sur le bouton **Balayage** pour interrompre le balayage.

RÉPONSE

Si l'option programmable Réponse est définie, vous pouvez répondre à tout appel reçu pendant une activité de balayage en appuyant sur le **bouton de conversation (PTT)** avant la fin du délai établi. Communiquez avec votre détaillant pour plus de détails.

SUPPRESSION D'UN CANAL IMPORTUN

Lorsqu'un canal transmet des appels ou des bruits indésirables de façon continue, vous pouvez les supprimer temporairement de la liste de balayage en activant la fonction *Supprimer canal importun*.

- 1 Lorsque la radio se trouve sur le canal importun, maintenez le bouton **Balayage** enfoncé (voir page 17), jusqu'à ce qu'une tonalité se fasse entendre,
- 2 Relâchez le bouton **Balayage**.

Remarque : Vous ne pouvez lancer la fonction *Supprimer canal importun* sur un canal de priorité ni lorsqu'il ne subsiste qu'un seul canal dans la liste de balayage.

RÉINTÉGRATION D'UN CANAL IMPORTUN DANS LA LISTE DE BALAYAGE

- 1 Appuyez sur le bouton **Balayage** (voir page 17) pour interrompre le balayage.
- 2 Appuyez de nouveau sur le bouton **Balayage** pour relancer le balayage.

AVIS DE DÉCOUVERTE D'UN CANAL BALAYÉ

Parfois vous désirez connaître le canal choisi par la radio lors d'un balayage. Grâce à l'Avis de découverte d'un canal balayé, vous pouvez obtenir cette information.

Une fois le balayage arrêté, cette fonction renvoie une rétroaction sonore lorsque vous sélectionnez le dernier canal choisi par le balayage.

Pour ce faire :

- 1 Arrêtez le balayage.
- 2 Faites tourner le bouton du **Sélecteur de canal** (voir page 15) pour changer les canaux.
- 3 Lorsque vous atteignez le dernier canal choisi par le balayage, la radio émet une tonalité d'alerte.

LISTE DE PRIORITÉ DES MEMBRES DU BALAYAGE

Vous pouvez établir l'ordre de priorité d'un canal dans votre liste de balayage (communiquez avec votre détaillant pour plus de détails). Le cas échéant, la radio vérifie le canal de priorité plus fréquemment que les autres canaux.

Si l'on présume que votre liste de balayage contient 6 canaux et que vous n'avez pas établie d'ordre de priorité, le balayage normale vérifiera l'activité des canaux comme suit :

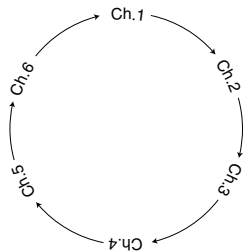

Si le canal 2 est établi à titre prioritaire, le balayage s'effectuera comme suit :

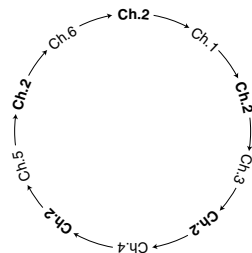

Remarque : Même si votre radio se trouve sur un canal non prioritaire, elle continue de vérifier l'activité du canal de priorité. Lorsqu'une activité y est captée, la radio passe directement au canal de priorité.

REMARQUES :

GARANTIE

GARANTIE LIMITÉE PRODUITS DE COMMUNICATIONS MOTOROLA

I. COUVERTURE ET DURÉE DE LA PRÉSENTE GARANTIE

MOTOROLA INC. (« MOTOROLA ») garantit les produits de communications fabriqués par MOTOROLA listés ci-dessous (« Produit ») contre tout défaut de matériel ou de fabrication dans des conditions normales d'utilisation et d'entretien pendant les périodes suivantes entrant en vigueur à compter de la date d'achat :

Unités portatives EX500	Trois (3) ans
Accessoires du produit	Un (1) an

À sa discrétion, MOTOROLA réparera sans frais le Produit (avec des pièces neuves ou remises à neuf) le remplacera (par un Produit neuf ou remis à neuf) ou remboursera le prix d'achat du Produit à condition que celui-ci soit rapporté au cours de la période de garantie conformément aux termes de la présente garantie. Les pièces et les cartes remplacées sont garanties pour le reste de la période de garantie d'origine. Toute

pièce remplacée du Produit devient la propriété de MOTOROLA.

Cette garantie limitée expresse est accordée par MOTOROLA à l'acheteur d'origine seulement et ne peut être ni transférée, ni cédée à un tiers. La présente garantie constitue la garantie intégrale du Produit fabriqué par MOTOROLA. MOTOROLA n'assume aucune obligation ni responsabilité pour les ajouts ou modifications apportés à la présente garantie, à moins qu'il ne s'agisse d'un document écrit signé par un cadre supérieur de MOTOROLA. Sauf dans le cadre d'une entente distincte conclue entre MOTOROLA et l'acheteur d'origine, MOTOROLA ne garantit pas l'installation, l'entretien ou la réparation du Produit.

MOTOROLA se dégage de toute responsabilité à l'égard de tout équipement accessoire non fourni par MOTOROLA qui est branché sur le Produit ou utilisé conjointement avec celui-ci, ou à l'égard du fonctionnement du Produit utilisé conjointement avec tout équipement accessoire, et tous les équipements de cette nature sont expressément exclus de la présente garantie. Compte tenu du caractère unique de chaque système pouvant être utilisé avec le Produit, MOTOROLA se dégage de toute responsabilité à l'égard de la portée, de la diffusion ou du fonctionnement de l'ensemble du système sous cette garantie.

II. CLAUSES GÉNÉRALES

La présente garantie précise l'entière responsabilité de MOTOROLA à l'égard du Produit. À la discrétion de MOTOROLA, la réparation du Produit, son remplacement ou le remboursement de son prix d'achat constituent le seul recours. CETTE GARANTIE REMPLACE TOUTE AUTRE GARANTIE ET CONDITION EXPRESSE OU IMPLICITE, Y COMPRIS, MAIS SANS S'Y LIMITER, LES GARANTIES IMPLICITES ET CONDITIONS DE QUALITÉ MARCHANDE ET D'APTITUDE À UN USAGE PARTICULIER POUR LA DURÉE DE CETTE GARANTIE LIMITÉE. MOTOROLA NE POURRA EN AUCUN CAS ÊTRE TENUE RESPONSABLE DES DOMMAGES DONT LA VALEUR DÉPASSE LE PRIX D'ACHAT DU PRODUIT NI POUR LES PERTES D'UTILISATION, LES PERTES DE TEMPS, LES INCONVÉNIENTS, LES PERTES COMMERCIALES, LES PERTES DE PROFITS OU D'ÉCONOMIES, NI POUR TOUT AUTRE DOMMAGE INDIRECT, SPÉCIAL OU CONSÉCUTIF RÉSULTANT DE L'UTILISATION OU DE L'INCAPACITÉ D'UTILISER CE PRODUIT, DANS LES LIMITES DE REJET DE RESPONSABILITÉ PERMIS PAR LA LOI.

III. DROITS DES LOIS D'ÉTAT

CERTAINS ÉTATS NE PERMETTENT PAS D'EXCLURE OU DE LIMITER LES DOMMAGES INDIRECTS OU CONSÉCUTIFS NI DE LIMITER LA DURÉE D'UNE GARANTIE IMPLICITE, SI BIEN QUE LES LIMITATIONS OU EXCLUSIONS CI-DESSUS PEUVENT NE PAS ÊTRE APPLICABLES EN LA MATIÈRE.

Cette garantie donne des droits légaux spécifiques, auxquels peuvent s'ajouter d'autres droits qui peuvent varier d'état en état.

IV. SERVICE AU TITRE DE LA GARANTIE

Pour que l'entretien soit couvert par la garantie, vous devez fournir une preuve d'achat (portant la date d'achat et le numéro de série du Produit). De plus, vous devez livrer ou expédier le Produit, en payant d'avance les frais de transport et d'assurance, à un centre de service autorisé. Les réparations sous garantie seront effectuées par MOTOROLA à l'un de ses centres de service autorisés. Dans certains cas, il est plus facile d'obtenir les réparations couvertes par la garantie en s'adressant d'abord à l'entreprise qui vous a vendu le Produit (c'est-à-dire le détaillant ou votre fournisseur de services de communications). Vous pouvez également communiquer avec MOTOROLA en composant le 1-800-927-2744 aux États-Unis et au Canada.

V. CE QUI N'EST PAS COUVERT PAR LA GARANTIE

- A) Les défauts ou bris résultant d'une utilisation autre que normale ou habituelle du Produit.
- B) Les défauts ou bris causés par une mauvaise utilisation, un accident, l'eau ou la négligence.
- C) Les défauts ou bris résultant d'un essai, d'une utilisation, d'un entretien, d'une installation, d'une modification ou d'un réglage fautifs.
- D) Les bris ou dommages causés aux antennes, sauf s'ils sont le résultat direct d'un défaut de matériel ou de fabrication.
- E) Un Produit soumis à des modifications, des réparations ou un démontage non autorisés (y compris, sans s'y limiter, l'ajout au Produit d'un équipement non fourni par MOTOROLA) qui ont un effet négatif sur le rendement du Produit ou qui empêchent de vérifier le bien-fondé d'une réclamation par le processus normal d'inspection ou d'essais prévus par la garantie Motorola.
- F) Tout Produit dont le numéro de série a été enlevé ou rendu illisible.
- G) Les batteries rechargeables, si :
 - 1) l'un des joints d'étanchéité du boîtier des éléments de la batterie est endommagé ou a été trafiqué;
 - 2) les dommages ou le défaut ont été causés par la charge de la batterie ou son utilisation dans

un matériel autre que le Produit pour lequel elle a été conçue.

- H) Les frais d'expédition au centre de réparation.
- I) Tout Produit qui, à cause de modifications illégales ou interdites apportées au logiciel ou au micrologiciel du Produit, ne fonctionne pas conformément aux spécifications énoncées par MOTOROLA ou sur l'étiquette de conformité de la FCC en vigueur pour ce Produit lorsque le Produit a été initialement distribué par MOTOROLA.
- J) Les égratignures et autres dommages superficiels qui ne nuisent pas au fonctionnement du Produit.
- K) L'usure et le vieillissement normaux et habituels.

VI. CLAUSES RELATIVES AU BREVET ET AU LOGICIEL

MOTOROLA défendra à ses frais toute poursuite menée en justice contre l'acheteur dans la mesure où la poursuite revendique que le Produit ou des pièces enfreignent un brevet des États-Unis et MOTOROLA paiera ces frais, incluant les dommages accordés au détriment de l'acheteur dans toute poursuite judiciaire attribuable à une quelconque revendication de cette nature, mais une telle défense et un tel paiement sont soumis aux conditions suivantes :

- A) MOTOROLA doit être promptement avisée par écrit par l'acheteur de tout avis se rapportant à une telle plainte ;
- B) MOTOROLA mènera comme elle l'entend sa défense contre une telle poursuite, de même que toute négociation en vue de tout règlement ou compromis ; et
- C) si le Produit ou les pièces devaient faire l'objet, ou de l'avis de MOTOROLA, pourraient vraisemblablement faire l'objet d'une poursuite pour contrefaçon d'un brevet des États-Unis, l'acheteur accordera le droit à MOTOROLA, à la discrétion et aux frais de cette dernière, soit de procurer à l'acheteur le droit de continuer d'utiliser le Produit ou les pièces, soit de remplacer ou modifier ces dernières de manière à ce qu'ils n'enfreignent plus le brevet, soit d'accorder à l'acheteur un crédit équivalent à la valeur dépréciée du Produit ou des pièces et d'accepter de reprendre ceux-ci. La dépréciation représentera un montant égal pour chaque année de durée de vie utile du Produit ou des pièces, tel que déterminé par MOTOROLA.

MOTOROLA se dégage de toute responsabilité à l'égard de toute poursuite pour contrefaçon de brevet lorsque le Produit ou les pièces livrés avec celui-ci sont adaptés à un logiciel, un appareil ou un équipement non fourni par MOTOROLA. MOTOROLA se dégage également de toute responsabilité à l'égard de tout

équipement accessoire ou de logiciel non fourni par MOTOROLA qui est rattaché au Produit ou utilisé conjointement avec ce dernier. Ce qui précède énonce l'entière responsabilité de MOTOROLA pour la contrefaçon de brevets relative au Produit ou à toute pièce de ce dernier.

Les lois aux États-Unis et dans d'autres pays réservent à MOTOROLA certains droits exclusifs pour les logiciels dont MOTOROLA possède les droits d'auteur, tels que les droits exclusifs de reproduction de copies et de distribution de copies desdits logiciels MOTOROLA. Les logiciels MOTOROLA ne peuvent être utilisés qu'avec les Produits à l'intérieur desquels ils étaient installés à l'origine. Il est interdit de remplacer, de copier, de distribuer, de modifier de quelque façon que ce soit ou d'utiliser le logiciel à l'intérieur du Produit en vue de fabriquer un quelconque produit dérivé. Aucune autre utilisation, y compris, mais sans s'y limiter, le changement, la modification, la reproduction, la distribution ou l'ingénierie à rebours d'un quelconque logiciel MOTOROLA ou l'exercice de droits dans un tel logiciel MOTOROLA n'est permis. Aucune licence n'est accordée par inférence, estoppel ou autre en vertu des droits de brevets ou des droits d'auteur de MOTOROLA.

VII. LOI APPLICABLE

Cette garantie est régie par les lois de l'État d'Illinois, États-Unis.

ACCESSOIRES

Motorola offre de nombreux accessoires pour mettre en valeur la productivité de votre radio bidirectionnelle. Plusieurs des accessoires offerts sont énumérés ci-dessous. Votre détaillant Motorola autorisé dispose également d'une liste complète des accessoires. D'autres accessoires seront bientôt offerts pour cet appareil.

ÉTUIS

HLN9985	Housse imperméable
JMZN4020	Dragonne liée à la radio
JMZN4023	Étui en plastique doté d'une agrafe de ceinture pivotante
PMLN4421	Étui en cuir souple doté d'une agrafe pivotante fixe

HAUT-PARLEUR/MICROPHONE À DISTANCE

JMMN4073	Haut-parleur/microphone à distance
----------	------------------------------------

ÉCOUTEURS

JMMN4062	Écouteur subreptice à 2 fils
----------	------------------------------

PILES

JMNN4023	Pile 1000 mAh aux ions de lithium de longue durée
JMNN4024	Pile 1320 mAh aux ions de lithium de très longue durée

CHARGEURS

AAHTN3000	Chargeur rapide de 120V pour un seul appareil, prise américaine
AAHTN3003	Chargeur rapide de 120V pour plusieurs appareils, prise américaine
Remarque : Vous devez utiliser la version « C » ou ultérieure des chargeurs multiples pour assurer la compatibilité avec l'accessoire EX500	

ANTENNES

PMAD4012	Antenne VHF tronquée, 136-155 MHz, 9 cm
PMAD4013	Antenne VHF tronquée, 155-174 MHz, 9 cm
PMAD4014	Antenne standard tronquée, 136-155 MHz, 14 cm
PMAD4015	Antenne standard tronquée, 155-174 MHz, 14 cm
PMAD4023	Antenne VHF, 150-161 MHz, 14 cm
PMAD4025	Antenne VHF, 150-161 MHz, 9 cm
PMAE4002	Antenne tronquée, 403-433 MHz
PMAE4003	Antenne tronquée, 433-470 MHz
NAE6483	Antenne fouet, 403-512 MHz
PMAE4006	Antenne UHF en hélice, 470-510 MHz, 9 cm
PMAE4007	Antenne UHF, 490-512 MHz, 9 cm
PMAE4008	Antenne fouet UHF, 470-512 MHz

Carte de référence rapide EX500

Réintégration d'un canal importun dans la liste de balayage

1. Appuyez sur le bouton **Balayage** préprogrammé pour interrompre le balayage.

Appuyez de nouveau sur le bouton **Balayage** préprogrammé pour relancer le balayage.

Indicateurs sonores pour les touches programmables

Touches programmables	Tonalité positive	Tonalité négative
Balayage	Amorce la fonction Balayage	Arrête la fonction Balayage
Puissance d'émission	Transmission à faible puissance	Transmission à puissance élevée
Réglage silencieux	Fonctionne selon un réglage silencieux	Fonctionne selon un Réglage normal
Relais/ Intercommunication	La radio N'UTILISE PAS de relais	La radio utilise un relais

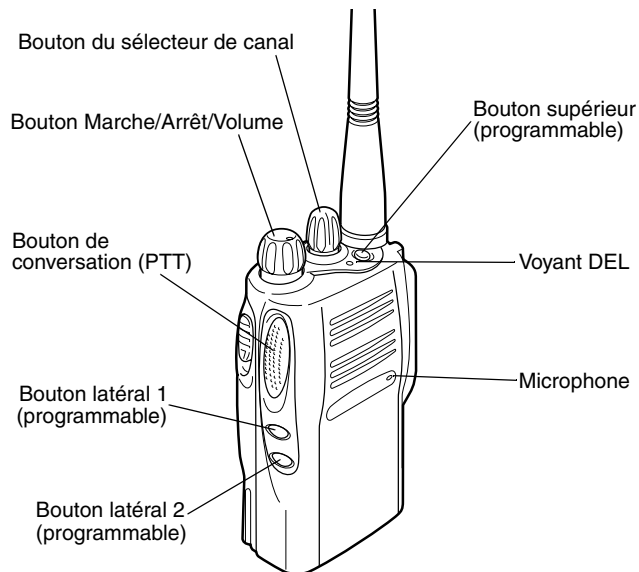

Bouton	Fonction	Appui de courte durée	Appui de longue durée	Enclenchement continu	Page

Mise sous tension de la radio

- Faites tourner le bouton **Marche/Arrêt/Volume** dans le sens des aiguilles d'une montre. Une tonalité de réussite du test d'auto-contrôle se fait entendre et un voyant DEL vert s'allume si la mise sous tension est correcte. Si la mise sous tension échoue, une tonalité d'échec du test d'auto-contrôle se fait entendre.

Mise hors tension de la radio

- Faites tourner le bouton **Marche/Arrêt/Volume** dans le sens antihoraire jusqu'à ce qu'un déclic se fasse entendre.

Réglage du volume de la radio

- Appuyez sur le bouton de **réglage du volume** et maintenez-le enfoncé jusqu'à ce qu'une tonalité continue se fasse entendre.
- Faites tourner le bouton **Marche/Arrêt/Volume** pour régler l'intensité du volume.
- Relâchez le bouton de **réglage du volume** une fois l'intensité désirée atteinte.

Sélection d'un canal radio

- Faites tourner le bouton du **Sélecteur de canal** dans le sens des aiguilles d'une montre ou inverse des aiguilles d'une montre pour trouver le canal désiré.

Envoi d'un appel

- Allumez la radio.
- Utilisez le bouton du **Sélecteur de canal** pour sélectionner le canal désiré.
- Appuyez sur le **bouton de conversation (PTT)** et parlez clairement dans le microphone que vous tenez à environ 2,5 à 5 cm (1 à 2 po) de votre bouche.
- Relâchez le **bouton de conversation (PTT)** lorsque l'appel est terminé.

Réception d'un appel

- Allumez la radio.
- Réglez l'intensité du volume.
- Trouvez le canal désiré.
- Lors de la réception d'un appel, vous entendez l'appelant selon le niveau de volume réglé.

Signaux d'alerte

- Appuyez sur le bouton **Urgence** configuré pour enclencher une *sirène d'urgence/alerte*.
- Appuyez sur le bouton **Urgence** et maintenez-le enfoncé pour annuler la *sirène d'urgence/alerte*.
- Appuyez sur le bouton **Urgence** puis relâchez-le pour relancer une séquence d'urgence.

Activation et désactivation du balayage

Le voyant DEL vert clignote pendant une activité de balayage. Le clignotement cesse lorsque la radio trouve un canal.

- Appuyez sur le bouton **Balayage** préprogrammé pour lancer une activité de balayage.
- Appuyez de nouveau sur le bouton **Balayage** préprogrammé pour arrêter le balayage.

Suppression d'un canal importun

- Lorsque la radio se trouve sur un canal importun, appuyez sur le bouton **Balayage** préprogrammé et maintenez-le enfoncé jusqu'à ce qu'une tonalité se fasse entendre.
- Relâchez le bouton **Balayage** préprogrammé.



MOTOROLA and the Stylized M Logo are registered in the US Patent & Trademark Office.
All other product or service names are the property of their respective owners.
© Motorola, Inc. 2005. Inc. All rights reserved. Printed in U.S.A.

MOTOROLA, Le logo stylisé M, et intelligence universelle sont des marques de Motorola, Inc.
© 2005 Motorola, Inc. Tous droits réservés. Imprimé aux États-Unis.



68P81093C98-B